



UŽSAKOVAS/STATYTOJAS : TVIRTINU:	<b>E. R.</b>
PROJEKTAS:	VIENBUČIO GYVENAMO NAMO IR PAGALBINIO ŪKIO PASTATO BALTAŠIŠKĖS g. 18Z., DRUSKININKUOSE STATYBOS PROJEKTAS
ADRESAS:	BALTAŠIŠKĖS g. 18Z., DRUSKININKAI
KULTŪROS PAVELDO TERITORIJA:	DRUSKININKŲ MIESTO ISTORINĖ DALIS VIZUALINĖS APSAUGOS POZONIS
STATINIAI:	VIENBUTIS GYVENAMAS NAMAS PAGALBINIO ŪKIO PASTATAS
DARBŲ RŪŠIS:	NAUJŲ STATINIŲ STATYBA
STATINIŲ KATEGORIJA:	NEYPATINGAS STATINYS NESUDĖTINGAS STATINYS
PROJEKTO ETAPAS:	PRIEŠPROJEKTINIAI PASIŪLYMAI
PV: PDV: PROJEKTUOTOJAS:	E. MACULEVIČIUS kv. At. Nr. 38140 M. RAUBIENĖ kv. At. Nr. A1657 M. RAUBIENĖ IVP Nr. 025707

## PROJEKTINIŲ PASIŪLYMŲ SUDĖTIS

Eilės Nr.	Pavadinimas	Žymuo
1	Bendroji dalis	BD
2	Grafinė dalis	AS

## TURINYS

Eilės Nr.	Pavadinimas	Žymuo
1	Turinys, Projektinių pasiūlymų sudėtis	-
2	Bendrieji statinių rodikliai	-
3	Pagrindinių normatyvinių statybos techninių dokumentų, kuriais vadovaujantis parengtas PP sąrašas	-
4	Aiškinamasis raštas	-

## BRĖŽINIŲ SĄRAŠAS

Eilės Nr.	Brėžinio pavadinimas	Žymuo
1	Sklypo planas	2024-PP-SP-1
2	Pirmo aukšto planas	2024-PP-SA-1
3	Fasadai	2024-PP-SA-2
4	Fasadai	2024-PP-SA-3
5	Pjūvis	2024-PP-SA-4
6	Stogo planas	2024-PP-SA-5
7	Pagalbinio ūkio pastatas. Pirmo aukšto planas, stogo planas	2024-PP-SA-6
8	Pagalbinio ūkio pastatas. Fasadai	2024-PP-SA-7
9	Pagalbinio ūkio pastatas. Pjūvis	2024-PP-SA-8
10	Projektuojama tvora, segmento brėžinys	2024-PP-SA-9

## PRIEŠPROJEKTINIŲ PASIŪLYMŲ AIŠKINAMASIS RAŠTAS

**Objektas/Adresas:** Vienbučio gyvenamo namo ir pagalbinio ūkio pastato Baltašiškės g. 18Z., Druskininkuose statybos projektas.

**Statytojas:** E.R.

**Projektuotojas:** Martina Raubienė ind. pažyma Nr. 025707, Kv. at. Nr. A 1657 išduotas 2014.04.24

**Statybos rūšis:** Statinių nauja statyba (STR 1.01.08:2002 „Statinio statybos rūšys“).

### Bendrieji statinio rodikliai

STR 1.04.04:2017 5 priedas

PAVADINIMAS	Mato vienetas	Kiekis	Pastabos
<b>I. SKLYPAS</b>			
1.1 sklypo plotas	ha	0,2000	
1.2 sklypo užstatymo intensyvumas	%	9	
1.3 sklypo užstatymo tankumas	%	12	
<b>II. Projektuojamas vienbutis gyvenamas namas</b>		Nauja statyba	
<b>2.1 butų skaičius</b>	vnt.	1	
2.2 bendrasis plotas:	m <sup>2</sup>	148,90	
2.3 gyvenamasis	m <sup>2</sup>	104,16	
2.4 negyvenamasis ( verslo )	m <sup>2</sup>	-	
2.5 naudinagasis/pagrindinis	m <sup>2</sup>	148,90	
2.6 pagalbinis	m <sup>2</sup>	-	
2.7 rūšių ( pusrūšių )	m <sup>2</sup>	-	
2.8 garažų	m <sup>2</sup>	-	
2.9 pastogės plotas	m <sup>2</sup>	-	
2.10 pastato tūris	m <sup>3</sup>	871	
2.11 aukštų skaičius	vnt.	1	
2.12 pastato aukštis	m	6,07	
2.13 energinio naudingumo klasė		A++	
2.14 pastato akustinio komforto sąlygų klasė		-	
2.14 pastato ugniai atsparumo laipsnis		II	
<b>III. Projektuojamas pagalbinio ūkio pastatas</b>		Nauja statyba	
<b>3.1 butų skaičius</b>	vnt.	-	
3.2 bendrasis plotas:	m <sup>2</sup>	38,50	
3.3 gyvenamasis	m <sup>2</sup>	-	
3.4 negyvenamasis ( verslo )	m <sup>2</sup>	-	

Atestato Nr.	Projektuotojas: Individualios veiklos vykdymo pažymos nr. 025707, tel. 861881913.			Objektas/Adresas: Vienbučio gyvenamo namo ir pagalbinio ūkio pastato Baltašiškės g. 18Z., Druskininkuose statybos projektas.	
38140	PV	Egidijus Maculevičius	2024	Brėžinys: BENDROSIOS DALIES AIŠKINAMASIS RAŠTAS	Laida
A 1657	Proj.	Martina Raubienė	2024		0
Etapas: PP	Statytojas: E.R.			Žymuo: PRIEŠPROJEKTINIAI PASIŪLYMAI	Lapas 1
					Lapų 5

3.5 naudinagasis/pagrindinis	m <sup>2</sup>	38.50	
3.6 pagalbinis	m <sup>2</sup>	-	
3.7 rūsių ( pusrūsių )	m <sup>2</sup>	-	
3.8 garažų	m <sup>2</sup>	-	
3.9 pastogės plotas	m <sup>2</sup>	-	
3.10 pastato tūris	m <sup>3</sup>	180	
3.11 aukštų skaičius	vnt.	1	
3.12 pastato aukštis	m	4,86	
3.13 energinio naudingumo klasė		-	
3.14 pastato akustinio komforto sąlygų klasė		-	
3.14 pastato ugniai atsparumo laipsnis		II	
<b>IV KITI INŽINERINIAI STATINIAI</b>			
4.1 Automobilių stovėjimo aikštelė	m <sup>2</sup>	272	
4.2 Tvora	m	195	

TVIRTINU: E.R.

**1. PAGRINDINIŲ NORMATYVINIŲ STATYBOS TECHNINIŲ DOKUMENTŲ, KURIAIS VADOVAUJANTIS PARENGTAS PP SĄRAŠAS**

**PRIVALOMŲJŲ TP RENGIMO DOKUMENTŲ SĄRAŠAS**

1. Statinio projektavimo užduotis (techninė specifikacija);
2. Žemės nuosavybės teisę patvirtinantys dokumentai;
3. Projektuotojo kvalifikaciją patvirtinantys dokumentai;
4. Projekto dalies vadovo kvalifikaciją patvirtinantys dokumentai.

**PAGRINDINIŲ NORMATYVINIŲ STATYBOS TECHNINIŲ DOKUMENTŲ, KURIAIS VADOVAUJANTIS PARENGTAS TDP, SĄRAŠAS**

**LR įstatymai:**

1. LR Statybos įstatymas. 2010 10 01, Nr. X-1111.
2. LR Aplinkos apsaugos įstatymas. 2004 02 09, Nr. IX-2032.
3. LR Nekilnojamo kultūros paveldo įstatymas 1994 12 22, Nr. I-733
4. LR žemės įstatymas. 2004-11-04, Nr. IX-2517
5. LR Teritorijų planavimo įstatymas. 2008-04-15, Nr. X-1498.
6. LR atliekų tvarkymo įstatymas. 2008 07 03, NR. X-1674.

**Organizaciniai tvarkomieji statybos techniniai reglamentai:**

1. STR 1.01.04:2015. Statybos produktų, neturinčių darniųjų techninių specifikacijų, eksploatacinių savybių pastovumo vertinimas, tikrinimas ir deklaravimas. Bandymų laboratorijų ir sertifikavimo įstaigų paskyrimas. Nacionaliniai techniniai įvertinimai ir techninio vertinimo įstaigų paskyrimas ir paskelbimas.
2. STR 1.01.08:2002. Statinio statybos rūšys.
3. STR 2.02.09:2005. Vienbučiai ir dvibučiai gyvenamieji pastatai
4. STR 1.04.02.2011. Inžineriniai geologiniai ir geotechniniai tyrimai
5. STR 1.01.03:2017. Statinių klasifikavimas.
6. STR 1.04.04:2017. Statinio projektavimas, projekto ekspertizė.
7. STR 1.05.01:2017. Statybą leidžiantys dokumentai. Statybos užbaigimas. Statybos sustabdymas. Savavališkos statybos padarinių šalinimas. Statybos pagal neteisėtai išduotą statybą leidžiantį dokumentą padarinių šalinimas.

AIŠKINAMASIS RAŠTAS	Lapas	Lapų	Laida
	2	5	0

8. STR 1.06.01:2016. Statybos darbai. Statinio statybos priežiūra.
9. STR 1.12.06:2002. Statinio naudojimo paskirtis ir gyvavimo trukmė.

**Techninių reikalavimų statybos techniniai ir kiti reglamentai:**

1. STR 2.01.01(1):2005. Esminiai statinio reikalavimai (ESR). Mechaninis patvarumas ir pastovumas.
2. STR 2.01.01(3):1999. ESR. Higiena, sveikata, aplinkos apsauga.
3. STR 2.01.01(4):2008. ESR. Naudojimo sauga
4. STR 2.01.01(5):2008. ESR. Apsauga nuo triukšmo.
5. STR 2.01.01(6):2008. ESR. Energijos taupymas ir šilumos išsaugojimas.
6. STR 2.01.06.2009. Statinių apsauga nuo žaibo. Išorinė statinių apsauga nuo žaibo.
7. STR 2.05.03:2003. Statybinių konstrukcijų projektavimo pagrindai.
8. STR 2.05.04:2003. Poveikiai ir apkrovos.
9. STR 2.05.05:2005. Betoninių ir gelžbetoninių konstrukcijų projektavimas
10. STR 2.05.08:2005. Plieninių konstrukcijų projektavimas
11. STR 2.05.13:2004. Statinių konstrukcijos, grindys
12. STR 2.07.01:2003. Vandentiekis ir nuotekų šalintuvas. Pastato inžinerinės sistemos. Lauko inžineriniai tinklai
13. STR 2.09.02:2008. Šildymas, vėdinimas ir oro kondicionavimas.

**Respublikos statybos normos, taisyklės ir kt.:**

1. EĮIT "Elektros įrenginių įrengimo taisyklės" 2007 m. Vilnius
2. EETTE – elektrinių ir elektros tinklų techninio eksploatavimo taisyklės. 2004 Vilnius
3. RSN 156-94. Statybinė klimatologija.
4. Lietuvos Respublikos Vyriausybės 2003 m. balandžio 24 d. nutarimu Nr. 501 Buities, sanitarinių ir higienos patalpų įrengimo reikalavimai.
5. „Gaisrinės saugos pagrindiniai reikalavimai“ 2010 12 07 Nr.1-338

**2.2.5. Higienos normos ir aplinkos apsaugos normatyviniai dokumentai:**

1. HN 33:2011 „Triukšmo ribiniai dydžiai gyvenamuosiuose ir visuomeninės paskirties pastatuose bei jų aplinkoje“
2. HN 42:2009 „Gyvenamųjų ir visuomeninių pastatų patalpų mikroklimatas“
3. HN 50:2003 „Visą žmogaus kūną veikianti vibracija: didžiausi leidžiami dydžiai ir matavimo reikalavimai gyvenamuosiuose bei visuomeniniuose pastatuose“
4. HN 35:2007 „Didžiausia leidžiama cheminių medžiagų (teršalų) koncentracija gyvenamosios ir visuomeninės paskirties pastatų patalpų ore“

**Kiekvieno šių leidinių publikacija turi būti paskutinės redakcijos, priedai turi būti įsigalioję šio aiškinamojo rašto išleidimo dieną, jei nėra nurodyta kitaip.**

## 2. PROJEKTUOJAMO STATYBOS SKLYPO IR STATINIO APIBŪDINIMAS

**Kompleksas:** Vienbutis gyvenamas namas, pagalbinio ūkio pastatas

**Adresas:** Druskininkai., Baltašiškės g. 18Z.

**Unikalus Nr.:** 4400-1493-7565

**Kadastrinis Nr.:** 1501/0007:393

**Pagrindinė tikslinė žemės naudojimo paskirtis:** Kita

**Žemės sklypo naudojimo būdas:** Gyvenamosios teritorijos

**Žemės sklypo plotas:** 0,2000 ha

**Užstatyta teritorija:** 0,2000 ha

**Matavimo tipas:** Žemės sklypas suformuotas atliekant kadastrinius matavimus

	Lapas	Lapų	Laida
AIŠKINAMASIS RAŠTAS	3	5	0

**Žemės specialios naudojimo apribojimai-sąlygos:** Paviršinių vandens telkinių pakrantės apsaugos juostos. Paviršinių vandens telkinių apsaugos zonos. Žemės sklypas yra nekilnojamųjų kultūros vertybių teritorijoje ( vizualinės apsaugos pozonis).

**Sklypo plano ir pastato sprendiniai.** Planuojamas vienbutis gyvenamas namas skirtas gyventi vienai šeimai. Pastatas vieno aukšto, dengiamas šlaitiniu stogu. Pagrindiniai įėjimai planuojami iš šiaurės vakarų pusės, tuo tarpu svetainės patalpos orientuojamos į pietvakarių pusę. Šiuo metu statybos sklypas yra tuščias. Pastatas planuojamas statyti leidžiamoje zonoje daugiau erdvės paliekant šiaurinėje sklypo pusėje. Automobilių parkavimui numatomos 3 vietos. Kaip priklausins prie gyvenamo namo planuojamas pagalbinio ūkio pastatas – garažas, kuriame būtų galima parkuoti du automobilius, vieną vietą parkavimui paliekant kieme. Pagalbinio ūkio pastatas planuojamas šalia gyvenamo namo šiaurės vakarų pusėje.

### **Paminklosauginė dalis**

Projektuojamų pastatų statybos sklypas yra šalia Nemuno upės ir Druskininkų miesto istorinės dalies (kodas 30185). Pastatai projektuojami nuosaikios architektūrinės raiškos, neagresyvių spalvų ir medžiagų. Pastatų aukštis 6,07 m. ir 4,86 m, taigi statiniai savo aukščiu ir tūriu neišsiskirs iš Baltašiškės g. užstatymo konteksto. Statinių vieta sklype parenkama pagal statyti leidžiamos zonos ribas. Statybos sklypas nesiriboja su saugoma teritorija ir projektuojami statiniai tiesiogiai neužstoja vaizdo į saugomą teritoriją, todėl vizualiai neįtakos Druskininkų miesto istorinės dalies apžvalgos galimybių.

**Sklype esančių želdinių tvarkymas .** Statybos sklype nėra saugotinių medžių, bet yra savaime priaugusių želdinių.

**Sklype esantys statiniai.** Statybos sklypas šiuo metu yra tuščias.

## **2. INŽINERINIAI TINKLAI**

### **Vandentiekio ir nuotekų tinklai**

Pastatų aprūpinimas vandeniu iš centralizuotų vandentiekio tinklų nuo projektuojamos vandentiekio linijos. Buitinės nuotekos nuo santechninių prietaisų nuvedamos į projektuojamus centralizuotus nuotekų tinklus.

### **Elektros tinklai**

Objekto elektros įrenginiai bus prijungti prie AB „ESO“ skirstomųjų tinklų. Susikirtimuose su kitomis požeminėmis komunikacijomis ir po važiuojama kelio dalimi elektros kabelį įverti į plastikinį vamzdį PVC d-63mm.

## **3. SUSISIEKIMAS IR TRANSPORTO JUDĖJIMAS**

Įvažiavimas į teritoriją iš Baltašiškės g.

## **4. ENERGIJOS TAUPYMAS IR ŠILUMOS IŠSAUGOJIMAS**

Statinsys, jo atitvaros, šildymo, vėdinimo, oro kondicionavimo sistemos turi būti suprojektuotos bei pastatytos taip, kad juos naudojant būtų kuo mažesnės energijos sąnaudos, atsižvelgiant į vietovės klimato sąlygas ir Statinio naudotojų reikmes. Šios projekto dalys rengiamos atskiru projektu.

## **5. APLINKOS SAUGA, IŠVALYTŲ NUOTEKŲ TVARKYMAS, STATYBINĖS ATLIEKOS**

Projektas parengtas vadovaujantis STR 1.05.05:2004. Pastato poveikis aplinkai neviršys leistinų ribų.

	Lapas	Lapų	Laida
AIŠKINAMASIS RAŠTAS	4	5	0

Visos statybinės atliekos rūšiuojamos ir laikomos konteineriuose. Tvarkydamas statybines atliekas statytojas/užsakovas privalo laikytis **Druskininkų savivaldybės** numatytos tvarkos dėl atliekų tvarkymo. Prieš statybos pradžią privaloma pasirašyti sutartis su nustatyta tvarka registruotais atliekų tvarkytojais dėl atliekų tvarkymo pagal atliekų tvarkymo taisykles (Žin., Nr.68-2381). Atliekų pristatymo dokumentus saugoti iki pastato pripažinimo tinkamu naudoti (iki statybinių darbų pabaigos). Statybos darbai privalo vykti šviesiu paros metu, tai yra darbo metu, nustatytu LR įstatymais. Statytojas/užsakovas privalo prižiūrėti teritoriją aplink sklypą, nešiukšlinti, tvarkyti.

Sklypo šiaurinėje dalyje numatoma statybinio laužo konteinerių laikymo vieta. Atliekos rūšiuojamos, sandėliuojamos numatytoje sklypo dalyje ir pristatomos su tvarkytojais pasirašytoje sutartyje nurodytu adresu.

## 6. ATSPARUMAS IR PASTOVUMAS

Pastatų esminis reikalavimas „Mechaninis atsparumas ir pastovumas“ turi būti užtikrintas pagal STR 2.01.01 (1):2005 reikalavimus.

Pastatai (jų dalys) turi būti suprojektuoti ir pastatyti iš tokių statybos produktų, kurių savybės per ekonomiškai pagrįstą statinio naudojimo trukmę užtikrintų mechaninio atsparumo ir pastovumo reikalavimą, t.y., kad apkrovos, galinčios statinį veikti statybos ir naudojimo metu, nesukeltų šių pasekmių: viso statinio ar jo dalies griūties, didesnių deformacijų nei leistinos, žalos kitoms statinio dalims, įrenginiams ar sumontuotai įrangai, žalos dėl aplinkybių, kurių be didelių sunkumų ir išlaidų galima išvengti ar jas apriboti (sprogimas, smūgis, perkrova, žmonių padarytos klaidos).

	Lapas	Lapų	Laida
AIŠKINAMASIS RAŠTAS	5	5	0





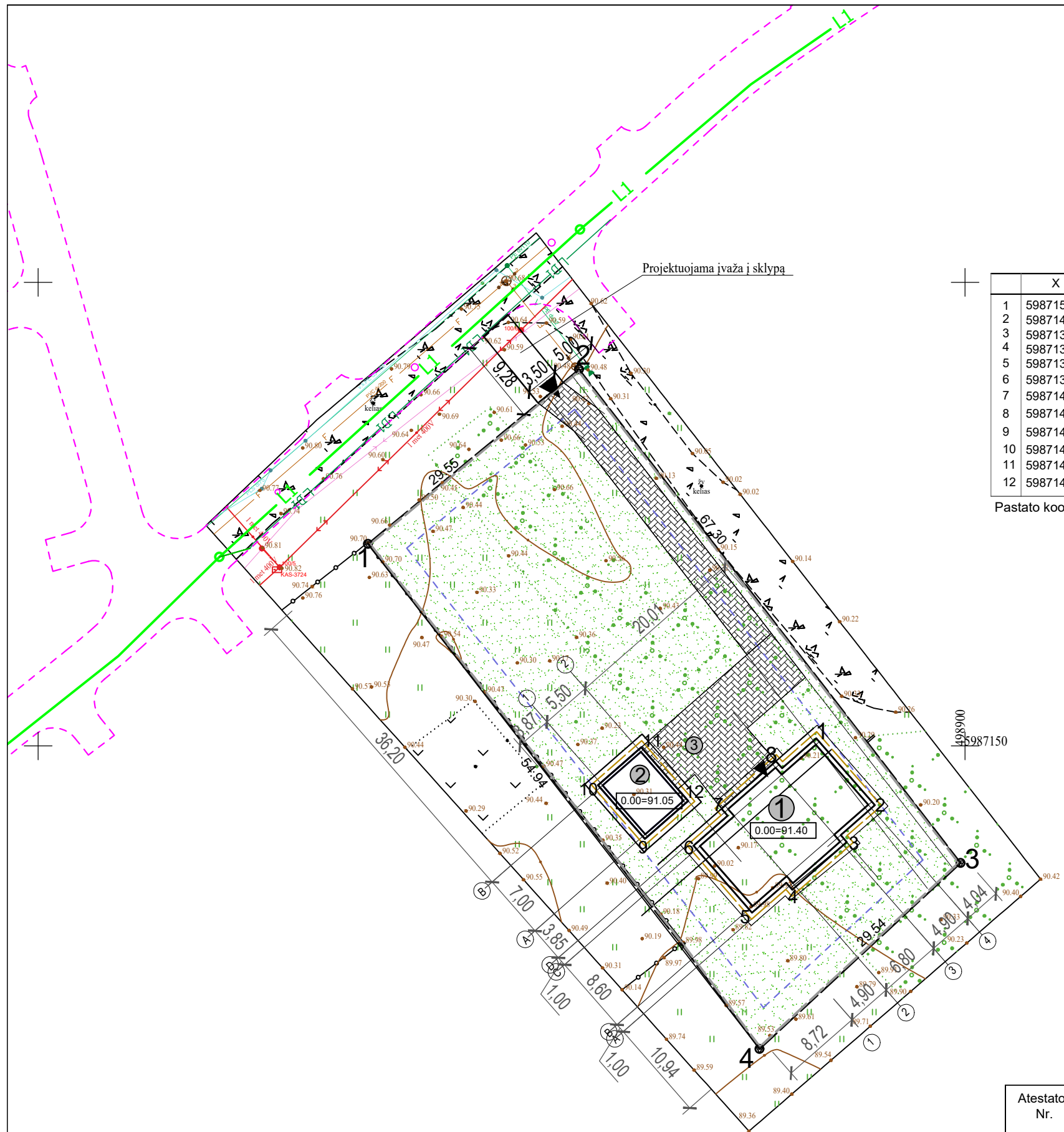

Projektuojama įvažia į sklypą

	X	Y
1	5987150.128	498883.899
2	5987143.656	498889.562
3	5987139.677	498886.532
4	5987135.199	498881.414
5	5987132.726	498877.068
6	5987139.198	498871.405
7	5987143.177	498874.435
8	5987147.655	498879.553
9	5987140.473	498865.497
10	5987145.741	498860.888
11	5987149.362	498865.028
12	5987144.094	498869.636

Pastato koordinatės ašiu susikirtimo taškuose.

TECHNINIAI - EKONOMINIAI RODIKLIAI		Gyv. namas	Ūkio past.
1	SKLYPO PLOTAS	0.2000 ha	0.2000 ha
2	SKLYPO UŽSTATYMAS	233m <sup>2</sup>	233m <sup>2</sup>
3	SKLYPO UŽSTATYMO INTENSIVUMAS	9%	9%
4	UŽSTATYMO PLOTAS	185m <sup>2</sup>	48m <sup>2</sup>
5	AUTOMOBILIŲ STOVĖJIMO VIETŲ SK.	3	3
6	SKLYPO UŽSTATYMO TANKUMAS	12%	12%
7	APŽELDINIMO PLOTAS	1405m <sup>2</sup>	1405m <sup>2</sup>
8	BENDRAS PLOTAS	148,50m <sup>2</sup>	38,50m <sup>2</sup>
9	GYVENAMASIS PLOTAS	104,16m <sup>2</sup>	-m <sup>2</sup>
10	NAUDINGAS PLOTAS	148,50m <sup>2</sup>	38,50m <sup>2</sup>
11	PAGALBINIS PLOTAS	-m <sup>2</sup>	-m <sup>2</sup>
12	RŪSIŲ ( PUSRŪSIŲ )	-m <sup>2</sup>	-m <sup>2</sup>
13	GARAŽŲ	-m <sup>2</sup>	38,50m <sup>2</sup>
14	PASTATO TŪRIS	871m <sup>3</sup>	180m <sup>3</sup>
15	AUKŠTŲ SKAIČIUS	1	1
16	PASTATO AUKŠTIS	6,07m	4,86m
17	PASTATO ATSPARUMAS UGNIAI	II MJ/m <sup>2</sup>	II MJ/m <sup>2</sup>

Pastaba: Statytojas įsipareigoja atstatyti pastatų statybos metu pažeistas dangas.

SUTARTINIŲ ŽENKLŲ LENTELĖ

①	Projektuojamas gyvenamas namas
②	Projektuojamas pagalbinio ūkio pastatas - garažas
③	Automobilių parkavimo vietos kieme 1 vnt, 2 vnt. garaže
—	Sklypo ribos
—	Statybinės zonos riba
—	Pastatų stogų krašto riba
▲	Įvažiavimas
▲	Įėjimas
○	Sklypo kampų pažymėjimai
23.76	Sklypo kraštinių ilgiai
▨	Kiemo aikštelė betono trinkelė danga 272m <sup>2</sup> , priklausinys prie gyvenamo namo
●	Veja ir želdiniai 1405 m <sup>2</sup> , 70% sklypo ploto
—	Projektuojama tvora 195 m.

Atestato Nr.	<b>PROJEKTUOTOJAS</b>			VIENO BUTO GYVENAMOJO NAMO IR PAGALBINIO ŪKIO PASTATO DRUSKININKAI., BALTAŠIŠKĖS g.18Z., STATYBOS PROJEKTAS		
	M.Raubienė, IVP, Adresas: Skardžio 6A, Kaunas					
38140	PV.	Egidijus Maculevičius		<b>SKLYPO PLANAS M 1:500</b>		Laida
A 1657	PDV.	Martina Raubienė				0
	PROJEKT.	Martina Raubienė				
Kalba	STATYTOJAS: E.R.					Lapas
LT				<b>2024-02-PP-SP-1</b>		Lapų
						1
						1

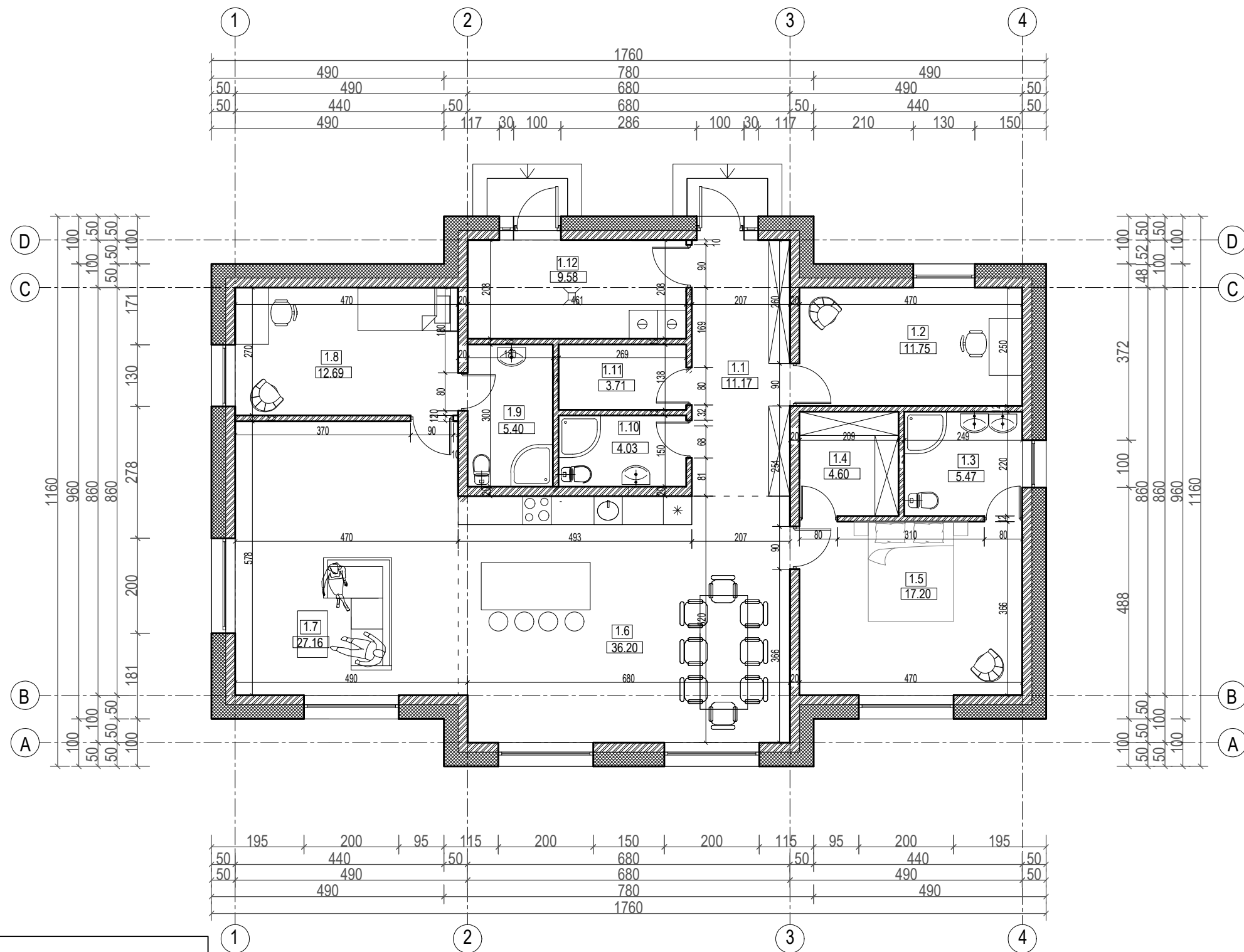

PIRMO AUKŠTO PLANAS M1:100

EKSPLIKACIJA		
1.1	KORIDORIUS	11.17 m <sup>2</sup>
1.2	KAMBARYS	11.75 m <sup>2</sup>
1.3	VONIA	5.47 m <sup>2</sup>
1.4	DRABUŽINĖ	4.60 m <sup>2</sup>
1.5	KAMBARYS	17.20 m <sup>2</sup>
1.6	VIRTUVĖ - VALGOMASIS	35.36 m <sup>2</sup>
1.7	SVETAINĖ	27.16 m <sup>2</sup>
1.8	KAMBARYS	12.69 m <sup>2</sup>
1.9	VONIA	5.40 m <sup>2</sup>
1.10	WC-DUŠAS	4.03 m <sup>2</sup>
1.11	SANDĖLIUKAS	3.71 m <sup>2</sup>
1.12	TECHNINĖ PATALPA	9.58 m <sup>2</sup>
BENDRAS PLOTAS		148.90 m <sup>2</sup>

SUTARTINIAI ŽYMĖJIMAI

- Blokelių, plytų mūras
- Termoizoliacija su apdailos sluoksniu



Atestato Nr.		PROJEKTUOTOJAS		VIENO BUTO GYVENAMOJO NAMO IR PAGALBINIO ŪKIO PASTATO DRUSKININKAI., BALTAŠIŠKĖS g. 18Z STATYBOS PROJEKTAS		
38140	PV.	Egidijus Maculevičius		PIRMO AUKŠTO PLANAS M 1:100		
A 1657	PDV.	Martina Raubienė				Laida
A 1657	PROJEKT.	Martina Raubienė				0
Kalba		STATYTOJAS: E.R.		2024-02-PP-SA-1		
LT						Lapas
				1	9	

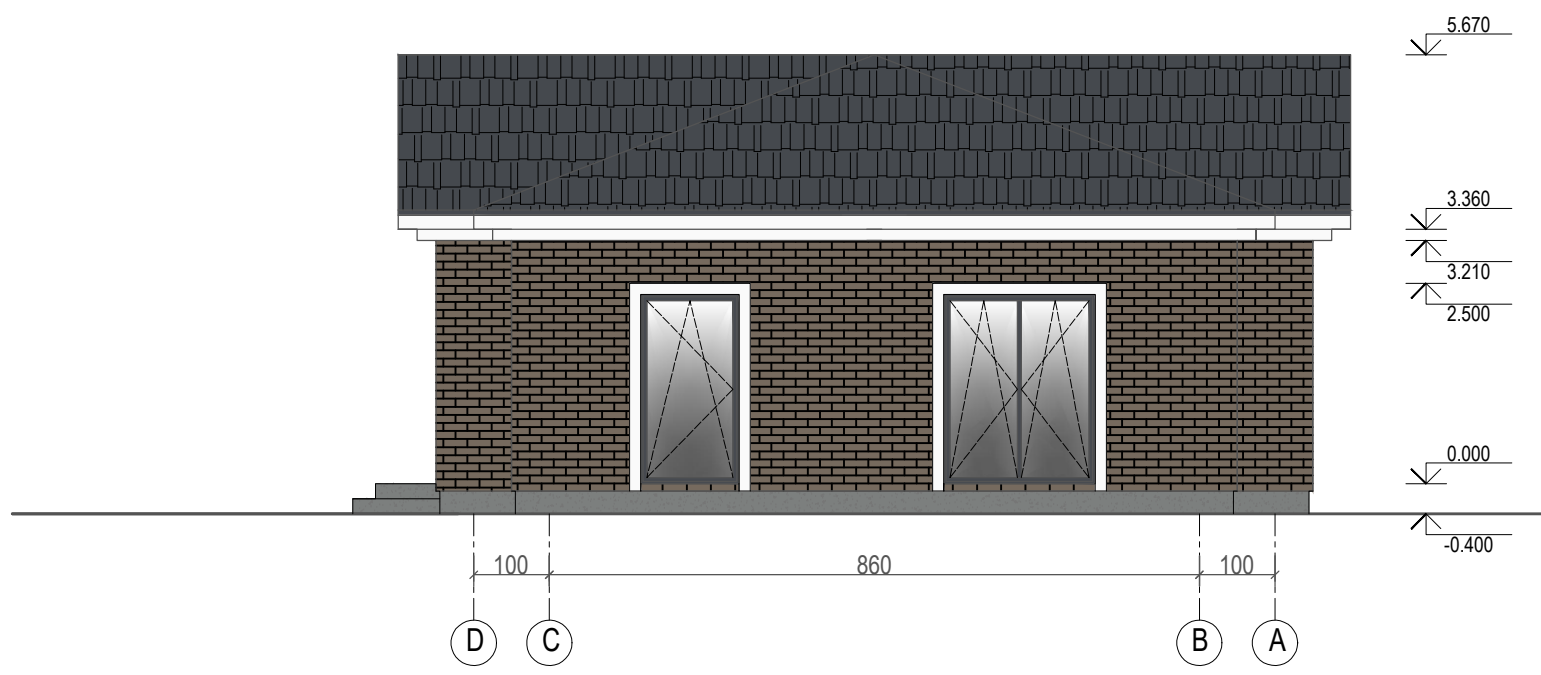
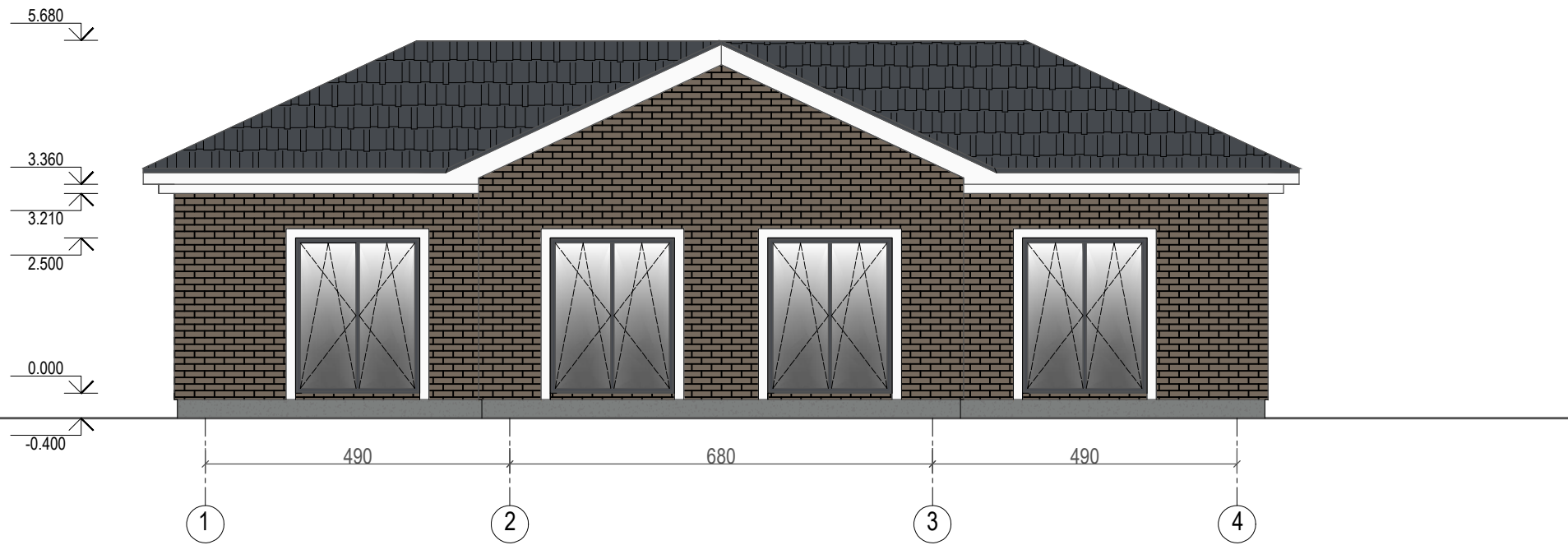

SUTARTINIAI ŽYMĖJIMAI:

- |   |                         |   |  |
|---|-------------------------|---|--|
|  | RAL 7024 čerpių danga   |  | RAL 7037 cokolis - struktūrinis tinkas |
|  | RAL 7006 plytelių danga |  | RAL 7024 langai, durys                 |

PASTABOS:

- LANGŲ IR DURŲ MATMENYS TIKSLINAMI STATYBOS VIETOJE;
- LANGŲ IR DURŲ ANGAS REKOMENDUOJAMA ĮRENGTI 5cm DIDESNES NEI PARODYTA ARCH. BRĖŽINIUOSE;

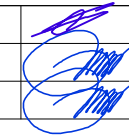

Atestato Nr.	<b>PROJEKTUOTOJAS</b>		VIENO BUTO GYVENAMOJO NAMO IR PAGALBINIO ŪKIO PASTATO DRUSKININKAI., BALTAŠIŠKĖS g. 18Z STATYBOS PROJEKTAS	
	M.Raubienė, IVP, Adresas: Skardžio 6A, Kaunas			
38140	PV.	Egidijus Maculevičius		Laida 0
A 1657	PDV.	Martina Raubienė		
A 1657	PROJEKT.	Martina Raubienė		
Kalba	STATYTOJAS: E.R.			Lapas 2
LT			2024-02-PP-SA-2	Lapų 9

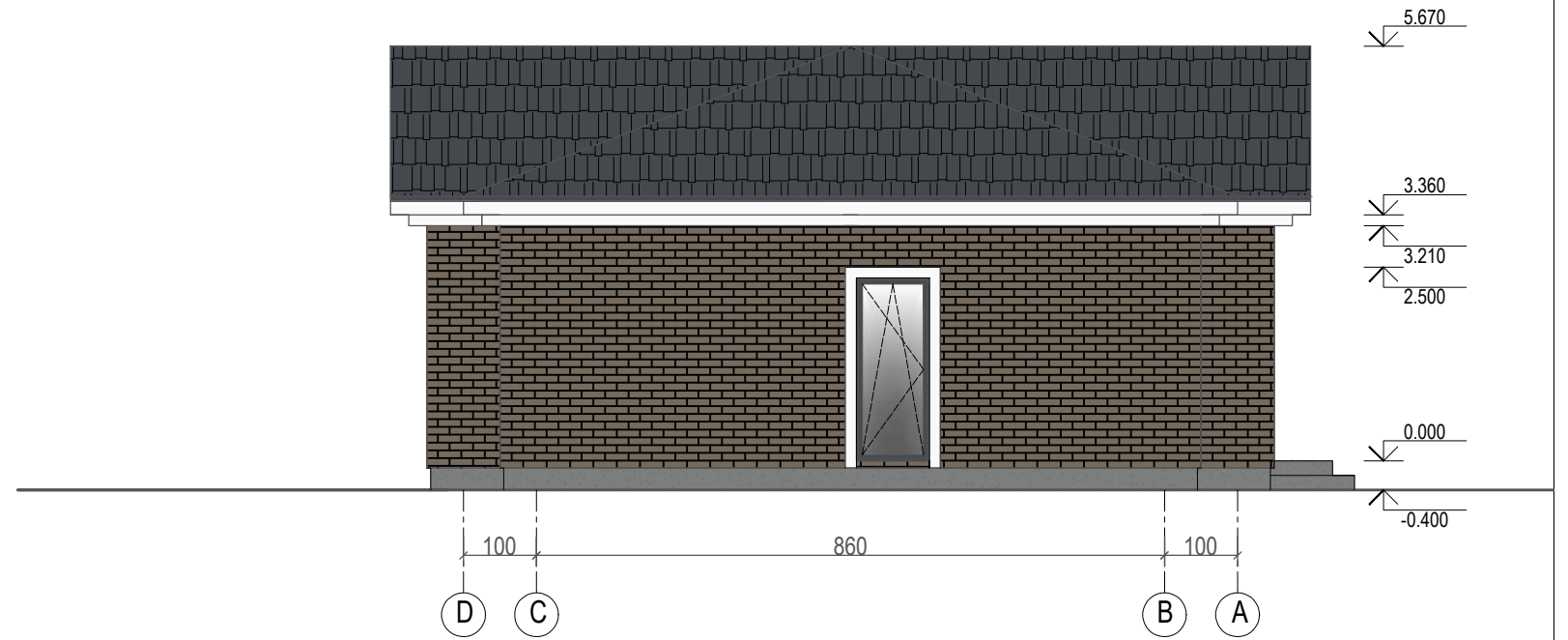
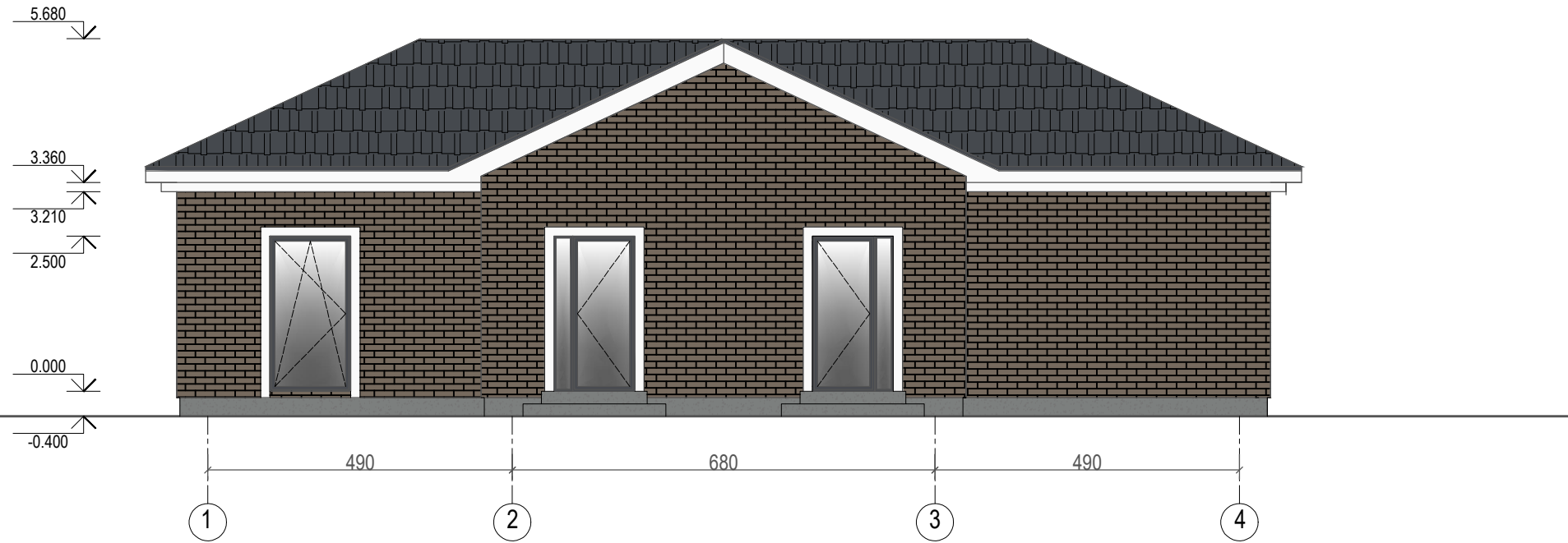



SUTARTINIAI ŽYMĖJIMAI:

	RAL 7024 čerpių danga		RAL 7037 cokolis - struktūrinis tinkas
	RAL 7006 plytelių danga		RAL 7024 langai, durys

PASTABOS:

- LANGŲ IR DURŲ MATMENYS TIKSLINAMI STATYBOS VIETOJE;
- LANGŲ IR DURŲ ANGAS REKOMENDUOJAMA ĮRENGTI 5cm DIDESNES NEI PARODYTA ARCH. BRĖŽINIUOSE;



Atestato Nr.	<b>PROJEKTUOTOJAS</b>			VIENO BUTO GYVENAMOJO NAMO IR PAGALBINIO ŪKIO PASTATO DRUSKININKAI., BALTAŠIŠKĖS g. 18Z STATYBOS PROJEKTAS			
	M.Raubienė, IVP, Adresas: Skardžio 6A, Kaunas						
38140	PV.	Egidijus Maculevičius		<b>FASADAI M 1:100</b>		Laida	
A 1657	PDV.	Martina Raubienė				0	
A 1657	PROJEKT.	Martina Raubienė				Lapas	Lapų
Kalba	STATYTOJAS: E.R.			2024-02-PP-SA-3		3	9
LT							

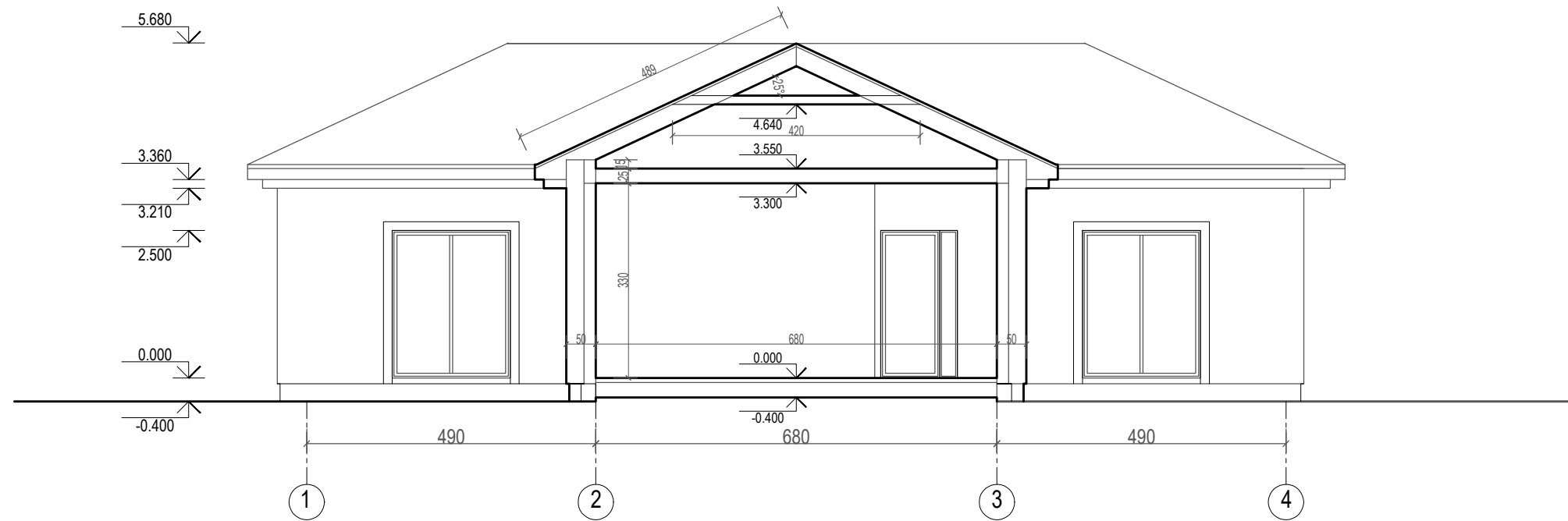

Atestato Nr.	<b>PROJEKTUOTOJAS</b>			VIENO BUTO GYVENAMOJO NAMO IR PAGALBINIO ŪKIO PASTATO DRUSKININKAI., BALTAŠIŠKĖS g. 18Z STATYBOS PROJEKTAS		
	M.Raubienė, IVP, Adresas: Skardžio 6A, Kaunas					
38140	PV.	Egidijus Maculevičius		PJŪVIS M 1:100		Laida
A 1657	PDV.	Martina Raubienė				0
A 1657	PROJEKT.	Martina Raubienė				
Kalba	STATYTOJAS: E.R.			2024-02-PP-SA-4		Lapas
LT						Lapų
						4
						9

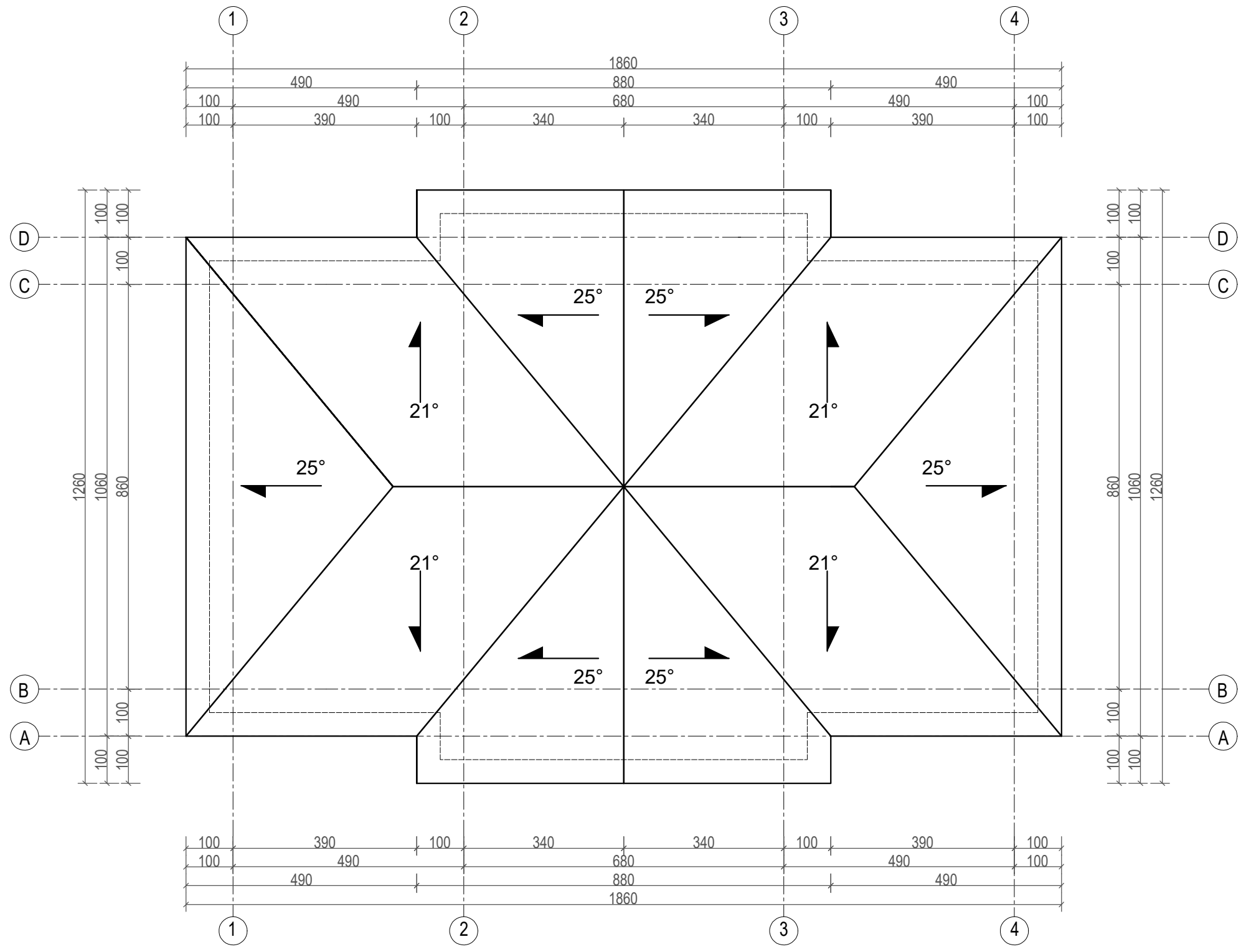

Atestato Nr.	<b>PROJEKTUOTOJAS</b>			VIENO BUTO GYVENAMOJO NAMO IR PAGALBINIO ŪKIO PASTATO DRUSKININKAI., BALTAŠIŠKĖS g. 18Z STATYBOS PROJEKTAS				
	M.Raubienė, IVP, Adresas: Skardžio 6A, Kaunas			<b>FASADAI M 1:100</b>				
38140	PV.	Egidijus Maculevičius					Laida	
A 1657	PDV.	Martina Raubienė					0	
A 1657	PROJEKT.	Martina Raubienė			Lapas	Lapų		
Kalba	STATYTOJAS: E.R.				5	9		
LT				2024-02-PP-SA-5				



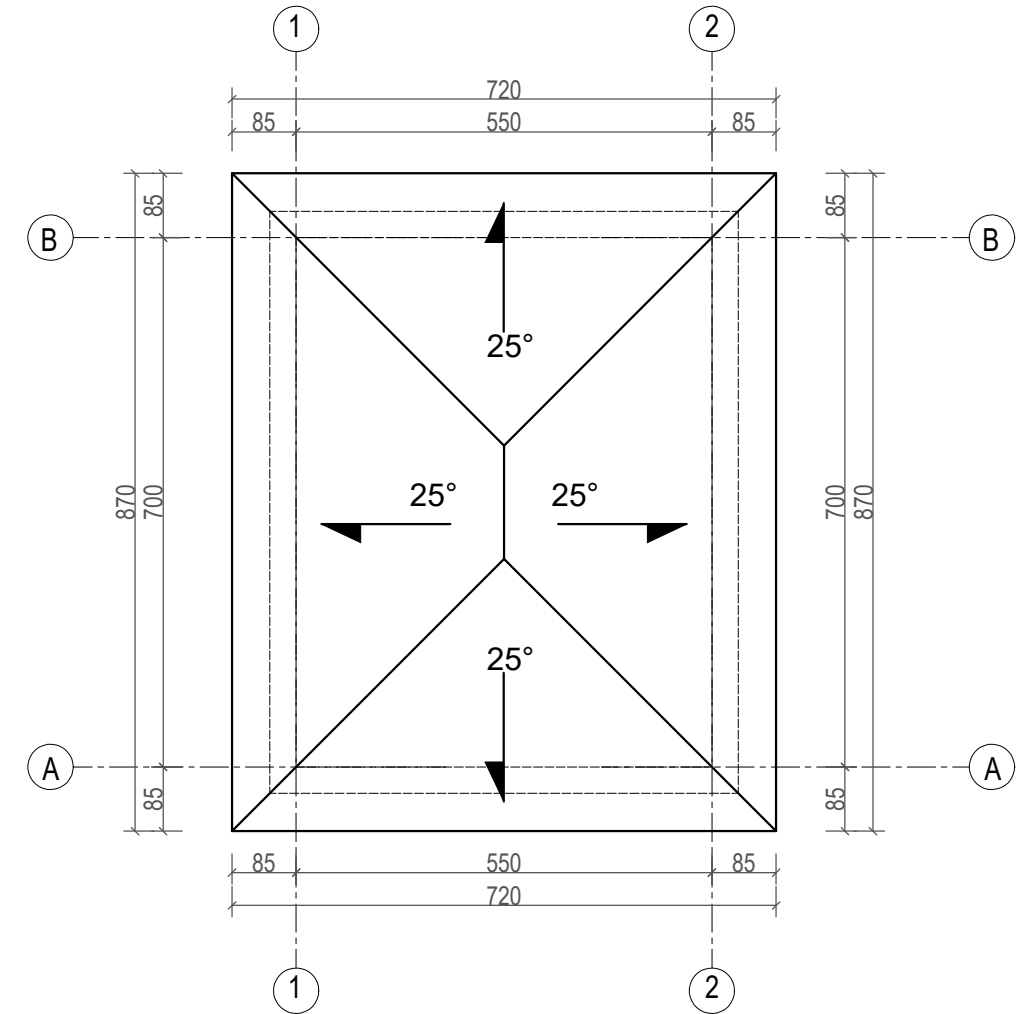
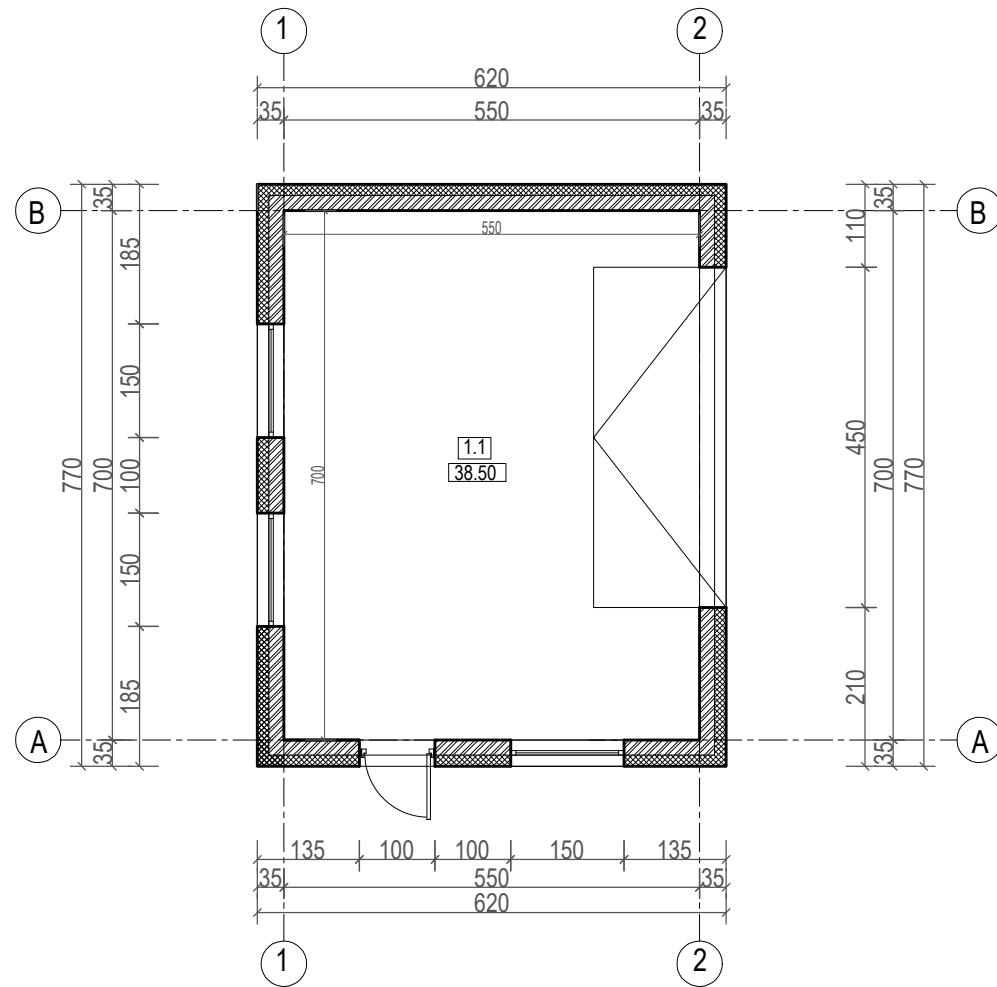

**SUTARTINIAI ŽYMĖJIMAI**

- Blokelių, plytų mūras
- Termoiziacija su apdailos sluoksniu

EKSPLIKACIJA		
1.1	GARAŽAS	38.50 m <sup>2</sup>
	BENDRAS PLOTAS	38.50 m <sup>2</sup>



Atestato Nr.	<b>PROJEKTUOTOJAS</b>			VIENO BUTO GYVENAMOJO NAMO IR PAGALBINIO ŪKIO PASTATO DRUSKININKAI., BALTAŠIŠKĖS g. 18Z STATYBOS PROJEKTAS		
	M.Raubienė, IVP, Adresas: Skardžio 6A, Kaunas					
38140	PV.	Egidijus Maculevičius		PAGALBINIO ŪKIO PASTATAS		Laida
A 1657	PDV.	Martina Raubienė		PRIMO AUKŠTO PLANAS M 1:100		0
A 1657	PROJEKT.	Martina Raubienė		STOGO PLANAS M 1:100		
Kalba	STATYTOJAS: E.R.			2024-02-PP-SA-6		Lapas Lapų
LT						6 9

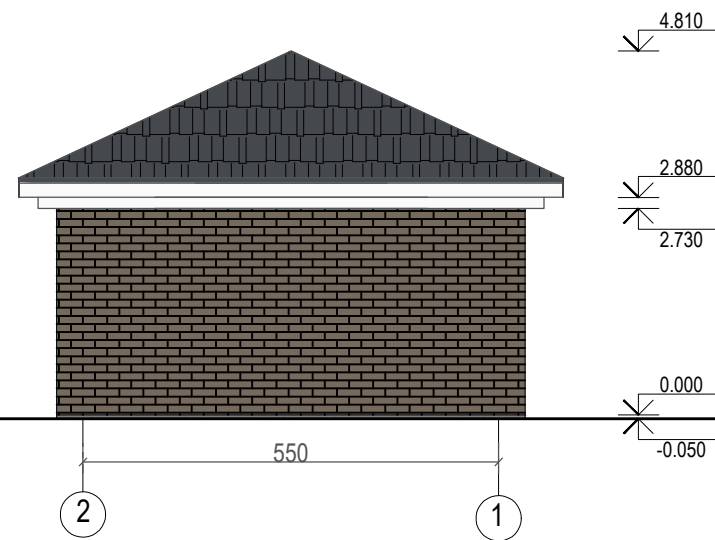
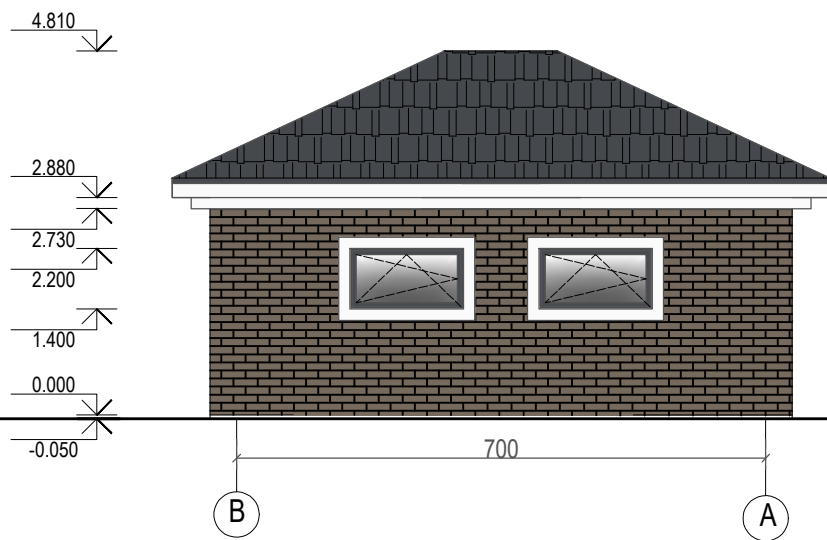
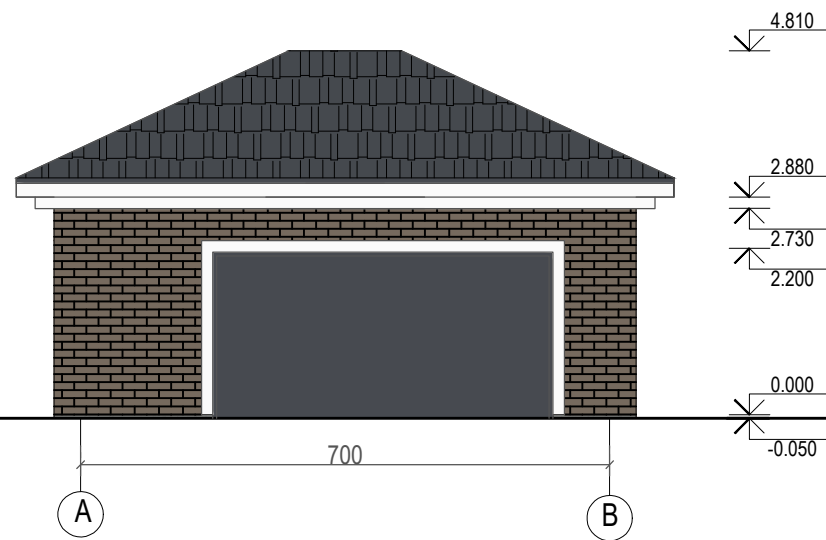
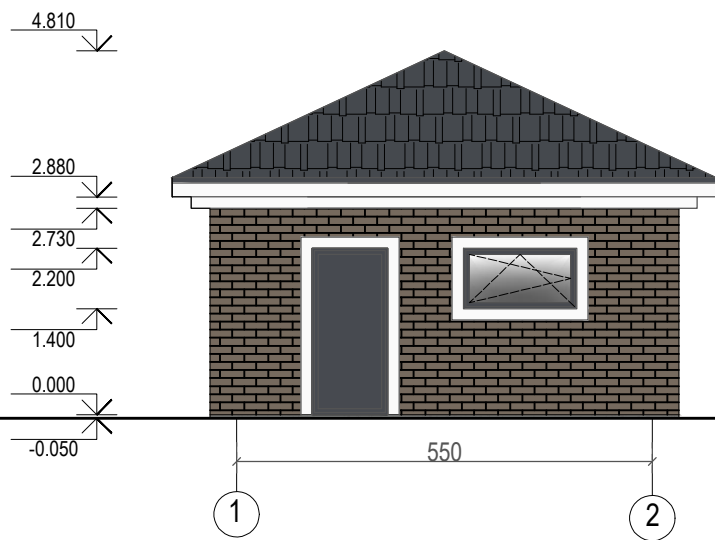

SUTARTINIAI ŽYMĖJIMAI:

- RAL 7024 čerpių danga
- RAL 7006 plytelių danga
- RAL 7037 cokolis - struktūrinis tinkas
- RAL 7024 langai, durys

PASTABOS:

1. LANGŲ IR DURŲ MATMENYS TIKSLINAMI STATYBOS VIETOJE;
2. LANGŲ IR DURŲ ANGAS REKOMENDUOJAMA ĮRENGTI 5cm DIDESNES NEI PARODYTA ARCH. BRĖŽINIUOSE;



Atestato Nr.	<b>PROJEKTUOTOJAS</b>			VIENO BUTO GYVENAMOJO NAMO IR PAGALBINIO ŪKIO PASTATO DRUSKININKAI., BALTAŠIŠKĖS g. 18Z STATYBOS PROJEKTAS		
	M.Raubienė, IVP, Adresas: Skardžio 6A, Kaunas					
38140	PV.	Egidijus Maculevičius		PAGALBINIO ŪKIO PASTATAS		Laida
A 1657	PDV.	Martina Raubienė		FASADAI M 1:100		0
A 1657	PROJEKT.	Martina Raubienė				
Kalba				2024-02-PP-SA-7		Lapas
LT	STATYTOJAS: E.R.					Lapų
						7
						9



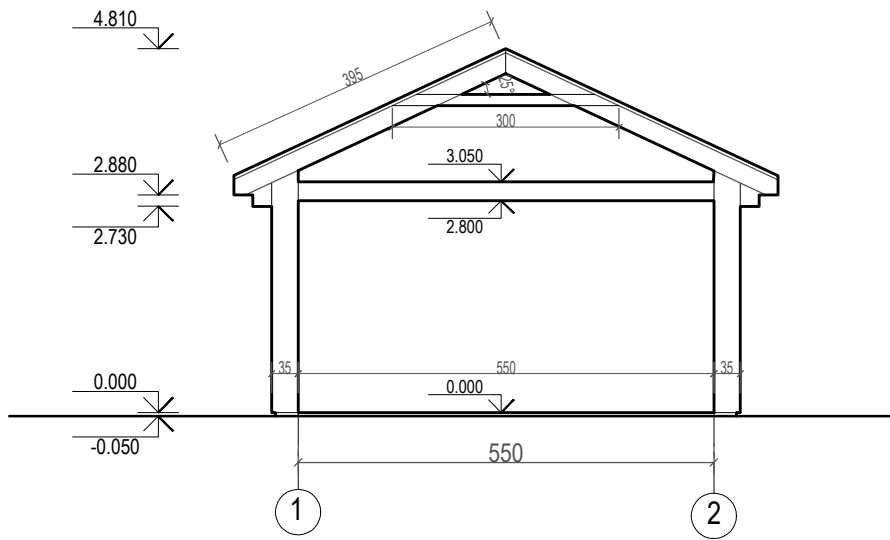

Atestato Nr.	<b>PROJEKTUOTOJAS</b>			VIENO BUTO GYVENAMOJO NAMO IR PAGALBINIO ŪKIO PASTATO DRUSKININKAI., BALTAŠIŠKĖS g. 18Z STATYBOS PROJEKTAS		
	M.Raubienė, Ind. veiklos pažyma, Adresas: Skardžio 6A, Kaunas.					
38140	PROJ.VAD.	Egidijus Maculevičius		PAGALBINIO ŪKIO PASTATAS PJŪVIS M 1:100		Laida
A 1657	PDV.	Martina Raubienė				0
A 1657	PROJEKT.	Martina Raubienė				
Étapas	STATYTOJAS: E.R.			2024-02-PP-AS-8		Lapas
LT						8
						9

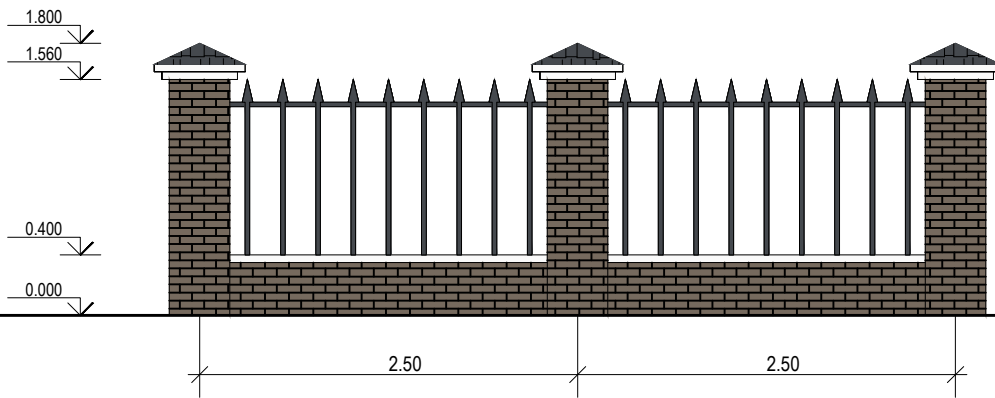

PASTABA: Projektuoamo tvoros segmento plotas 45 m<sup>2</sup>,  
Kiaurymių plotas yra 25 m<sup>2</sup>, tai sudaro 55% segmento ploto

SUTARTINIAI ŽYMĖJIMAI:



RAL 7024 čerpių danga



RAL 7006 plytelių danga

Atestato Nr.	<b>PROJEKTUOTOJAS</b>			VIENO BUTO GYVENAMOJO NAMO IR PAGALBINIO ŪKIO PASTATO DRUSKININKAI., BALTAŠIŠKĖS g. 18Z STATYBOS PROJEKTAS		
	M.Raubienė, Ind. veiklos pažyma, Adresas: Skardžio 6A, Kaunas.					
38140	PROJ.VAD.	Egidijus Maculevičius		TVORA SEGMENTAS M 1:50		Laida
A 1657	PDV.	Martina Raubienė				0
A 1657	PROJEKT.	Martina Raubienė				
Étapas	STATYTOJAS: E.R.			2024-02-PP-AS-9		Lapas Lapų
LT						9 9